

## Antriebswellen-Checkliste für Anfragen/Bestellungen

Folgende Dinge benötigen wir von Ihnen:

Absender:

OE-Nr. \_\_\_\_\_

Firma \_\_\_\_\_

bekannte Vergleichs-Nr. \_\_\_\_\_

Name \_\_\_\_\_

Maschinentyp \_\_\_\_\_

Telefon \_\_\_\_\_

Fahrzeugtyp \_\_\_\_\_

Fax-Nr. \_\_\_\_\_

Kd. Nr. \_\_\_\_\_

Sollten Sie die o.a. Angaben nicht zur Hand haben, füllen Sie bitte die Kästchen an der Zeichnung aus:

**Antrieb**      **Abtrieb**

Einbaulänge Welle mm

Gesamtlänge zusammengeschieben mm

Flanschlänge mm

Rohr Ø mm

Flanschlänge mm

Gelenkkreuz: Büchsen Ø ..... mm

wartungsfrei

abschmierbar

Verschiebung:

wartungsfrei

abschmierbar

Gelenkkreuz: Büchsen Ø ..... mm

wartungsfrei

abschmierbar

Flansch Ø mm

Lochanzahl im Flansch

Loch Ø mm

Flansch mit Verzahnung

ja       nein

max. Drehzahl U/min \_\_\_\_\_

Besondere Ausführungen \_\_\_\_\_

Flansch Ø mm

Lochanzahl im Flansch

Loch Ø mm

Flansch mit Verzahnung

ja       nein

K1 - 2010/12.05

## Zwischenwellen-Checkliste für Anfragen / Bestellungen

Folgende Dinge benötigen wir von Ihnen:

Absender:

OE-Nr. \_\_\_\_\_

Firma \_\_\_\_\_

bekannte Vergleichs-Nr. \_\_\_\_\_

Name \_\_\_\_\_

Fahrgestell-Nr. \_\_\_\_\_

Telefon \_\_\_\_\_

Fahrzeugtyp \_\_\_\_\_

Fax-Nr. \_\_\_\_\_

Kd. Nr. \_\_\_\_\_

Sollten Sie die o.a. Angaben nicht zur Hand haben, füllen Sie bitte die Kästchen an der Zeichnung aus:

K1 - 2011/12.05

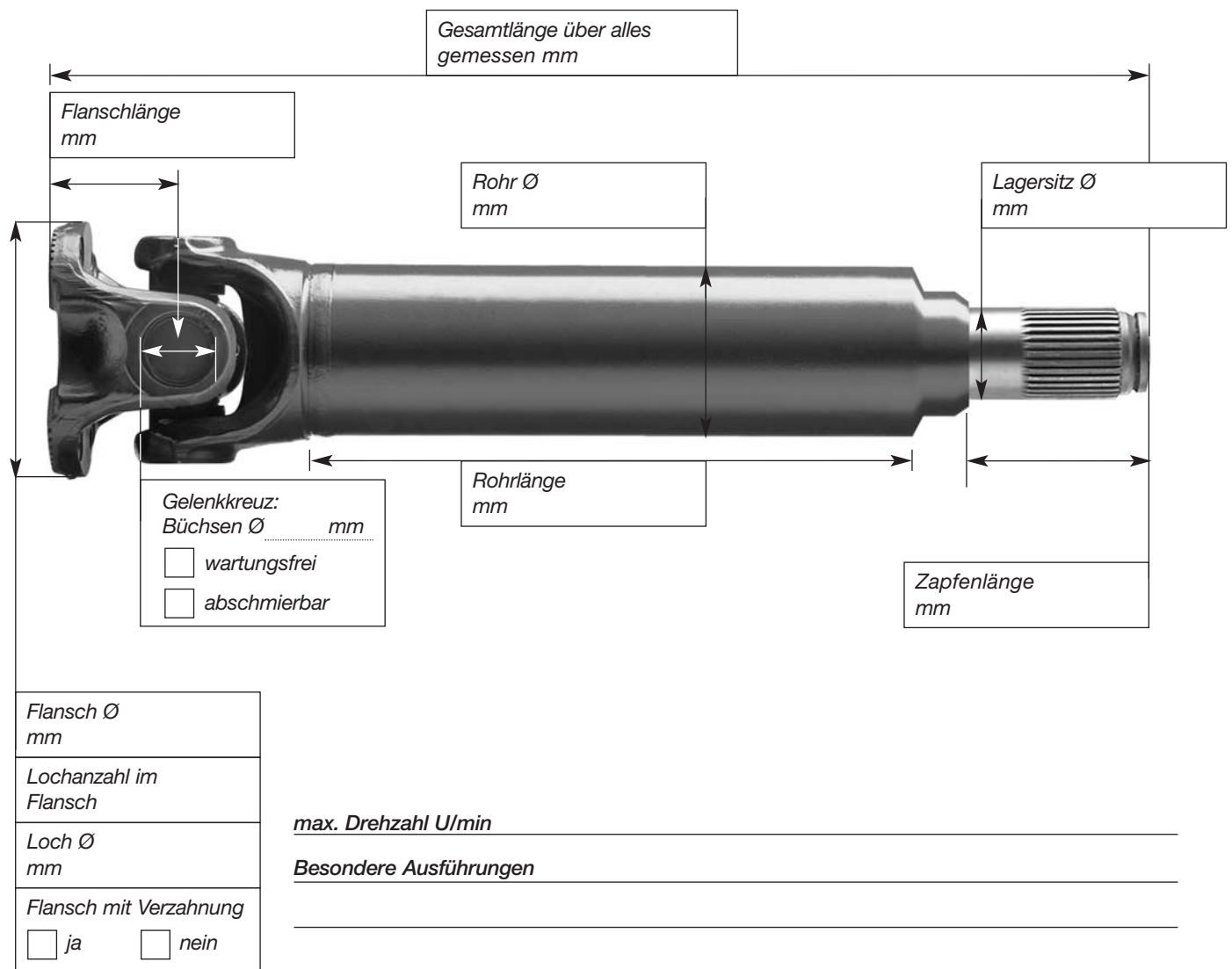

Gesamtlänge über alles gemessen mm

Flanschlänge mm

Rohr Ø mm

Lagersitz Ø mm

Rohrlänge mm

Zapfenlänge mm

Gelenkkreuz:  
 Büchsen Ø mm  
 wartungsfrei  
 abschmierbar

Flansch Ø mm

Lochanzahl im Flansch

Loch Ø mm

Flansch mit Verzahnung  
 ja     nein

max. Drehzahl U/min \_\_\_\_\_

Besondere Ausführungen \_\_\_\_\_

**Doppelgelenkwellen-Checkliste für Anfragen / Bestellungen**

Folgende Dinge benötigen wir von Ihnen:

Absender:

OE-Nr. \_\_\_\_\_

Firma \_\_\_\_\_

bekannte Vergleichs-Nr. \_\_\_\_\_

Name \_\_\_\_\_

Fahrgestell-Nr. \_\_\_\_\_

Telefon \_\_\_\_\_

Fahrzeugtyp \_\_\_\_\_

Fax-Nr. \_\_\_\_\_

Kd. Nr. \_\_\_\_\_

Sollten Sie die o.a. Angaben nicht zur Hand haben, füllen Sie bitte die Kästchen an der Zeichnung aus:

K1 - 2012/12.05

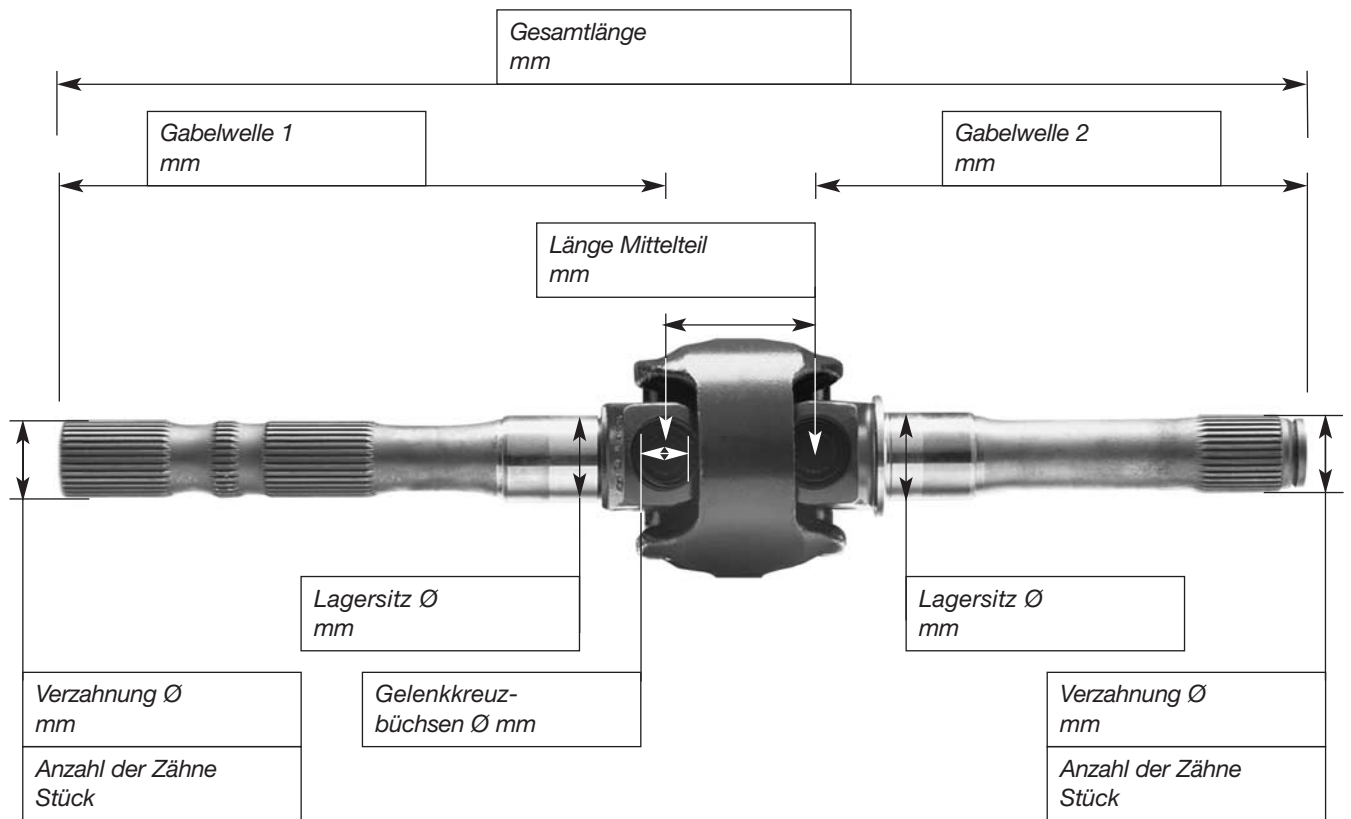

Besondere Ausführungen \_\_\_\_\_

